



**CUKAI PERKHIDMATAN 2018**

# **PANDUAN PERKHIDMATAN TEKNOLOGI MAKLUMAT**

**Diterbitkan oleh :**

**Jabatan Kastam Diraja Malaysia  
Bahagian Cukai Dalam Negeri  
Putrajaya**

**26 Februari 2026**

## **Penerbitan**

Tarikh: 26 Februari 2026.

*Panduan Perkhidmatan Teknologi Maklumat sehingga 9 Ogos 2019 ditarik balik dan digantikan dengan Panduan Perkhidmatan Teknologi Maklumat yang dikemaskini pada 26 Februari 2026.*

## **Notis Hakcipta**

Hak Cipta 2026 Jabatan Kastam Diraja Malaysia

Hak cipta terpelihara. Tertakluk kepada Akta Hakcipta, 1987 (Malaysia).

Panduan ini boleh ditarik balik, sama ada secara keseluruhannya atau sebahagiannya, dengan penerbitan panduan baru. Tiada bahagian daripada penerbitan ini boleh diterbitkan semula, disimpan dalam sistem pengambilan atau dihantar dalam apa-apa bentuk, termasuk di tempat untuk tujuan komersil tanpa kebenaran bertulis daripada Jabatan Kastam Diraja Malaysia (JKDM). Dalam menghasilkan semula atau mengutip kandungan, pengiktirafan sumber diperlukan.

## **Penafian**

Maklumat ini bertujuan untuk memberikan pemahaman umum mengenai layanan yang relevan di bawah Cukai Perkhidmatan dan bertujuan untuk memberikan pemahaman umum tentang kewajipan pembayar cukai. Ia tidak bertujuan untuk mengatasi semua masalah cukai yang mungkin timbul secara komprehensif. Walaupun JKDM telah mengambil inisiatif untuk memastikan bahawa semua maklumat yang terkandung di dalam Panduan ini adalah betul, JKDM tidak akan bertanggungjawab terhadap sebarang kesilapan dan ketidaktepatan yang mungkin terkandung, atau apa-apa kerugian kewangan atau lain-lain yang dilakukan oleh individu menggunakan maklumat dari Panduan ini. Semua maklumat adalah semasa persediaan dan tertakluk kepada perubahan apabila perlu.

## KANDUNGAN

<b>PENGENALAN .....</b>	<b>1</b>
<b>TERMINOLOGI.....</b>	<b>1</b>
<b>PENGENAAN DAN SKOP CUKAI PERKHIDMATAN .....</b>	<b>2</b>
<b>PERUBAHAN KADAR CUKAI PERKHIDMATAN .....</b>	<b>Error! Bookmark not defined.</b>
<b>PERKHIDMATAN TEKNOLOGI MAKLUMAT SECARA UMUM .....</b>	<b>2</b>
<b>LAYANAN CUKAI PERKHIDMATAN KE ATAS PERKHIDMATAN TEKNOLOGI MAKLUMAT .....</b>	<b>3</b>
<b>PERKHIDMATAN BERCUKAI .....</b>	<b>5</b>
<b>PENGECUALIAN DARI PEMBAYARAN CUKAI PERKHIDMATAN (PENGECUALIAN B2B).....</b>	<b>12</b>
<b>Tanggungjawab penyedia perkhidmatan teknologi maklumat di bawah     pengecualian B2B .....</b>	<b>15</b>
<b>LAYANAN CUKAI KE ATAS PERKHIDMATAN BERCUKAI DIIMPORT .....</b>	<b>16</b>
<b>PENDAFTARAN DAN TANGGUNGJAWAB ORANG BERDAFTAR.....</b>	<b>18</b>
<b>SOALAN – SOALAN LAZIM .....</b>	<b>20</b>
<b>PERTANYAAN .....</b>	<b>24</b>
<b>BANTUAN DAN MAKLUMAT LANJUT MENGENAI SST .....</b>	<b>24</b>

## PENGENALAN

1. Cukai perkhidmatan adalah cukai kepenggunaan yang ditadbir oleh Jabatan Kastam Diraja Malaysia di bawah Akta Cukai Perkhidmatan 2018 (ACP 2018) dan perundangan subsidiarinya berkuat kuasa pada 1 September 2018.
2. Cukai perkhidmatan hendaklah dikenakan dan dilevikan ke atas:
  - (i) Mana-mana perkhidmatan bercukai yang diberikan di Malaysia oleh orang berdaftar dalam menjalankan perniagaannya; atau
  - (ii) Mana-mana perkhidmatan bercukai diimport (berkuat kuasa 1 Januari 2019).
3. Perkhidmatan bercukai adalah merujuk kepada senarai perkhidmatan yang ditetapkan di dalam Jadual Pertama, Peraturan-Peraturan Cukai Perkhidmatan 2018.
4. Mana-mana orang yang menyediakan perkhidmatan bercukai melebihi jumlah nilai perkhidmatan bercukai yang ditetapkan dikehendaki berdaftar di bawah ACP 2018. Orang berdaftar hendaklah mengenakan cukai perkhidmatan ke atas perkhidmatan bercukai yang disediakan kepada pelanggannya.
5. Panduan ini disediakan untuk membantu pihak industri memahami layanan cukai perkhidmatan ke atas perkhidmatan teknologi maklumat.

## TERMINOLOGI

6. Perkataan-perkataan berikut mempunyai makna berikut di dalam panduan ini melainkan jika terdapat maksud yang berlainan:
  - (i) **“Kawasan Ditetapkan”** (KD) ertinya Labuan, Langkawi, Tioman, Pangkor dan Pulau 1 [Seksyen 2, Akta Cukai Perkhidmatan 2018];
  - (ii) **“Kawasan Khas”** (KK) ertinya mana-mana zon bebas, gudang berlesen dan gudang pengilangan berlesen, Kawasan Pembangunan Bersama,

dan pangkalan bekalan petroleum yang dilesenkan di bawah seksyen 77B Akta Kastam 1967 [Seksyen 2, Akta Cukai Perkhidmatan 2018].

## **PENGENAAN DAN SKOP CUKAI PERKHIDMATAN**

7. Berkuat kuasa 1 September 2018, pemberian semua jenis perkhidmatan teknologi maklumat oleh mana-mana orang yang memberikan perkhidmatan teknologi maklumat adalah perkhidmatan bercukai di bawah butiran (h), ruang (2), Kumpulan G, Jadual Pertama, Peraturan-Peraturan Cukai Perkhidmatan 2018. Berkuat kuasa 1 Januari 2020, perkhidmatan teknologi maklumat adalah termasuk mengedar atau menjual semula perkhidmatan teknologi maklumat bagi pihak mana-mana orang.

8. Mana-mana orang kena cukai dalam ruang (1), Kumpulan G yang mempunyai jumlah nilai perkhidmatan bercukai, sama ada digabungkan atau tunggal, lebih daripada RM 500,000 bagi mana-mana satu perkhidmatan bercukai atau lebih yang dinyatakan dalam ruang (2) Kumpulan itu adalah bertanggungjawab untuk berdaftar di bawah seksyen 13, ACP 2018.

## **PERKHIDMATAN TEKNOLOGI MAKLUMAT SECARA UMUM**

9. Teknologi maklumat adalah penggunaan komputer, penyimpanan, rangkaian dan peranti fizikal, infrastruktur dan proses-proses untuk menghasilkan, memproses, menyimpan, melindungi dan menukar semua bentuk data elektronik.

10. Perkhidmatan teknologi maklumat (ITS) adalah perkhidmatan yang secara umumnya melibatkan penyediaan sistem teknologi maklumat. ITS termasuk perkhidmatan berkaitan terma-terma berikut (senarai adalah tidak terhad):

- (i) Perkhidmatan pengkomputeran
- (ii) Pengekodan & pengaturcaraan/ *coding & programming*
- (iii) Pembangunan aplikasi/ *application development*
- (iv) Pembangunan perisian/ *software development*
- (v) Integrasi sistem/ *system integration*
- (vi) Pembangunan laman web/ *web development*

- (vii) Integrasi rangkaian/*networks integration*
- (viii) Pemprosesan data,
- (ix) Pentadbiran data; sistem atau perisian;
- (x) Penyelenggaraan data, sistem atau perisian;
- (xi) Perkhidmatan pusat data;
- (xii) Langganan data;
- (xiii) Keselamatan data, sistem atau perisian;
- (xiv) Khidmat nasihat atau perundingan data, sistem atau perisian;
- (xv) Khidmat nasihat atau perundingan pembangunan sistem;
- (xvi) Perkhidmatan *cloud / cloud services*
- (xvii) Kecerdasan buatan/ *artificial intelligence*
- (xviii) *Internet of things*.

## LAYANAN CUKAI PERKHIDMATAN KE ATAS PERKHIDMATAN TEKNOLOGI MAKLUMAT

11. Penyediaan perkhidmatan teknologi maklumat adalah pemberian semua jenis perkhidmatan teknologi maklumat termasuk mengedar atau menjual semula perkhidmatan teknologi maklumat bagi pihak mana-mana orang **tidak termasuk**:

- (i) Pemberian atau penjualan barang berkaitan pemberian perkhidmatan teknologi maklumat;
- (ii) Pemberian perkhidmatan teknologi maklumat berkaitan dengan:
  - A. Barang atau tanah yang terletak di luar Malaysia; atau
  - B. perkara di luar Malaysia selain perkara yang dinyatakan dalam (A).

### **Contoh 1**

*Syarikat Computech Sdn Bhd menjalankan perniagaan menjual komputer peribadi dan perisian/software Penjualan komputer bersekali dengan perisian adalah tidak tertakluk kepada cukai perkhidmatan kerana melibatkan transaksi penjualan barang. Walaubagaimanapun, penjualan perisian secara berasingan adalah*

*perkhidmatan bercukai dan tertakluk kepada cukai perkhidmatan.*

### **Contoh 2**

*TeraBit Sdn Bhd mempunyai kontrak dengan DataSafe Sdn Bhd untuk menyediakan penyelenggaraan perisian untuk pelayan/server yang terletak di luar Malaysia (barang di luar Malaysia). Perkhidmatan penyelenggaraan yang dilakukan dari jauh/ “remotely” dari Malaysia oleh TeraBit Sdn Bhd adalah perkhidmatan yang tidak tertakluk kepada cukai perkhidmatan kerana berkaitan barang di luar Malaysia.*

### **Contoh 3**

*DesignTech Sdn Bhd mempunyai kontrak dengan Kelab Berbasikal Singapura untuk membangunkan aplikasi navigasi untuk penunggang basikal berbasikal di sepanjang laluan di seluruh Singapura. Perkhidmatan yang disediakan oleh DesignTech Sdn. Bhd tidak tertakluk kepada cukai perkhidmatan kerana berkaitan dengan perkara di luar Malaysia.*

### **Contoh 4**

*Systech Sdn Bhd membangunkan sistem untuk transaksi perbankan untuk sebuah bank persendirian di Thailand bagi tujuan dalaman syarikat dan hanya boleh diakses oleh pekerja bank sahaja. Perkhidmatan yang diberikan adalah tidak tertakluk kepada cukai perkhidmatan kerana perkhidmatan tersebut berkaitan dengan perkara di luar Malaysia.*

### **Contoh 5**

*Syscom Sdn. Bhd. ialah pengedar dalam talian dan “reseller” perisian, di mana pembangun perisian itu berpangkalan di Malaysia. Pelanggan akan membeli perisian melalui “reseller”. Penjualan semula perisian oleh “reseller” adalah perkhidmatan bercukai dan “reseller” hendaklah mengenakan cukai perkhidmatan kepada pelanggan.*

### **Contoh 6**

*TechShare Sdn. Bhd. ialah pengedar dalam talian dan “reseller” perisian di mana pembangun perisian itu berpangkalan di luar Malaysia. Pelanggan akan membeli perisian melalui “reseller”. Penjualan semula perisian oleh “reseller” adalah perkhidmatan bercukai dan “reseller” hendaklah mengenakan cukai perkhidmatan kepada pelanggan.*

12. Penyedia perkhidmatan teknologi maklumat di dalam KD dan KK adalah tidak tertakluk kepada cukai perkhidmatan jika tempat perniagaan utama (TPU) penyedia perkhidmatan teknologi maklumat tersebut berada di dalam KD atau KK dan diberikan kepada pelanggan di dalam KD atau KK.

13. Penyedia perkhidmatan teknologi maklumat di luar negara tanpa establismen di Malaysia yang menyediakan perkhidmatan kepada penerima di Malaysia tidak tertakluk kepada cukai perkhidmatan. Walau bagaimanapun, penerima perkhidmatan iaitu mana-mana orang yang menjalankan perniagaan di Malaysia perlu mengakaunkan cukai perkhidmatan ke atas perkhidmatan teknologi maklumat yang diperoleh daripada penyedia perkhidmatan di luar negara. Penerangan lanjut berhubung perkhidmatan bercukai diimport boleh merujuk kepada **Panduan Perkhidmatan Bercukai Diimport**.

## **PERKHIDMATAN BERCUKAI**

14. Perkhidmatan teknologi maklumat yang **tertakluk kepada cukai perkhidmatan** adalah seperti berikut (senarai adalah tidak terhad):-

- (i) Penyediaan perisian/*software* oleh pembangun perisian;
- (ii) Pembangunan platform dalam talian;

### **Contoh 7**

*Info Wave Technologies Sdn Bhd membangunkan platform dagangan matawang asing/ forex untuk Sphere Exchange Sdn Bhd yang boleh dimuat turun melalui telefon dan komputer tablet dan diakses oleh pengguna di dalam*

*dan di luar Malaysia. Pembangunan platform ini adalah perkhidmatan bercukai dan tertakluk kepada cukai perkhidmatan.*

(iii) Perkhidmatan yang berkaitan dengan pembangunan, penyesuaian/*customization* atau penyediaan sistem komputer. Sistem komputer secara umumnya merujuk kepada peralatan dan perisian teknologi maklumat (IT) yang berfungsi bersama-sama untuk melaksanakan beberapa fungsi tertentu, contohnya sistem HR, sistem pemantauan pusat *scada* dan lain-lain.

(iv) Pemasangan atau penyediaan sistem komputer, di mana perkhidmatan itu bukan sebahagian daripada pembelian perkakasan;

### **Contoh 8**

*Syarikat AirTech membeli sistem daripada Syarikat FastNet (pemilik dan pembangun sistem). Syarikat AirTech melantik Syarikat Comp System untuk pemasangan sistem. Perkhidmatan yang disediakan Syarikat Comp System ialah perkhidmatan bercukai di bawah perkhidmatan teknologi maklumat.*

### **Contoh 9**

*Syarikat XTech membeli perisian Microsoft Office bersama-sama dengan pemasangan daripada Syarikat Zen Enterprise (penjual semula/reseller). Penjualan perisian dan perkhidmatan pemasangan secara pakej oleh Syarikat Zen Enterprise adalah perkhidmatan bercukai kerana penjualan perisian dan pemasangan datang dalam satu pakej.*

(v) Pemasangan perisian ke dalam perkakasan/*hardware* di mana perkhidmatan tersebut bukan sebahagian daripada pembelian perkakasan;

(vi) Sokongan dan penyelenggaraan perisian;

(vii) Bayaran berkala, langganan atau penyelenggaraan untuk penggunaan berterusan dan mengemas kini perkhidmatan berkaitan laman web, contohnya pembangunan, penyesuaian, penyelenggaraan halaman web, laman web, portal web dan platform dalam talian;

(viii) Mengemas kini kepada versi baharu, menaik taraf atau mengubah suai data, sistem atau perisian;

### **Contoh 10**

*Syarikat AirTech Solutions ialah pembangun perisian. Dari masa ke masa, syarikat akan menyediakan perkhidmatan menaik taraf perisian untuk pelanggannya. Bayaran yang dikenakan untuk menaik taraf perisian adalah tertakluk kepada cukai perkhidmatan.*

(ix) Penyediaan perkhidmatan *cloud*;

(x) Perkhidmatan pusat data terurus/*managed data centre*.

Contoh perkhidmatan yang disediakan adalah perkhidmatan mengurus dan caj sambungan. Pusat data juga turut menyediakan perkhidmatan sewaan ruang rak dan perkakasan. Caj ke atas penyewaan ruang rak dan perkakasan adalah perkhidmatan sewaan dan tertakluk kepada cukai perkhidmatan dibawah ruang 2, Kumpulan K, Peraturan-peraturan Cukai Perkhidmatan 2018.**(Rujuk Panduan Sewaan atau Pajakan)**;

(xi) Fi pentadbiran untuk data, sistem atau perisian;

### **Contoh 11**

*Syarikat IT Hub Sdn Bhd membangunkan platform untuk pelanggan memuat turun data. Syarikat IT Hub Sdn Bhd akan mengenakan fi pentadbiran kepada pelanggan untuk perkhidmatan muat turun data tersebut. Perkhidmatan yang disediakan oleh Syarikat IT Hub Sdn Bhd kepada pelanggan adalah perkhidmatan teknologi maklumat dan merupakan perkhidmatan bercukai.*

(xii) Khidmat nasihat atau perundingan teknologi maklumat berhubung dengan data, sistem (perkakasan dan/atau perisian), termasuk perlindungan keselamatan ke atas data atau sistem;

(xiii) Pengurusan ke atas teknologi maklumat;

**Contoh 12**

*Penyediaan perkhidmatan jabatan teknologi maklumat (sebagai pembekal dari luar);*

**Contoh 13**

*Recovery Net Sdn Bhd menyediakan perkhidmatan penyelenggaraan ke atas “servers” dalaman milik pelanggan yang dipasang di Malaysia. Recovery Net Sdn Bhd akan meningkatkan dan menaik taraf sistem pengendalian “server” sebagai sebahagian daripada perkhidmatan. Recovery Net Sdn Bhd juga akan menyediakan laporan mengenai prestasi “server” tersebut. Perkhidmatan yang disediakan oleh Recovery Net Sdn Bhd kepada pelanggan adalah perkhidmatan pengurusan teknologi maklumat dan adalah tertakluk kepada cukai perkhidmatan.*

15. Mana-mana orang berdaftar di bawah kumpulan G dan menyediakan mana-mana perkhidmatan bercukai lain dinyatakan dalam ruang (2), Kumpulan G selain dari perkhidmatan utama didaftarkan adalah dikehendaki untuk mengenakan cukai perkhidmatan ke atas perkhidmatan bercukai tersebut. Antara perkhidmatan bercukai lain di bawah Kumpulan G selain dari perkhidmatan teknologi maklumat adalah perkhidmatan perundingan, latihan dan tunjuk ajar, pengurusan, digital dan sebagainya.

**16. Perkhidmatan berkaitan perkhidmatan teknologi maklumat yang tertakluk kepada cukai perkhidmatan** adalah seperti berikut (senarai adalah tidak terhad):-

(i) Perkhidmatan latihan;

Perkhidmatan latihan adalah perkhidmatan perundingan di bawah butiran (g), ruang (2), Kumpulan G, Peraturan-Peraturan Cukai Perkhidmatan 2018 berkuat kuasa 1 Januari 2019) (Sila **rujuk Panduan Perundingan, Latihan dan Tunjuk Ajar**);

(ii) Perkhidmatan penyediaan pengawal untuk menjamin keselamatan fizikal perkakasan atau pelayan;

Keselamatan fizikal perkakasan atau pelayan adalah perkhidmatan penyediaan pengawal atau perlindungan bagi keselamatan dan sekuriti di

bawah butiran (k), ruang (2), Kumpulan G, Peraturan-Peraturan Cukai Perkhidmatan 2018);

**Contoh 14**

*Syarikat Tech Web melantik Syarikat Secure Safe untuk menyediakan pengawal keselamatan bagi menjaga perkakasan dan storan pelayan syarikat. Perkhidmatan kawalan keselamatan adalah perkhidmatan bercukai di bawah butiran (k), ruang (2), Kumpulan G, Peraturan-Peraturan Cukai Perkhidmatan 2018.*

(iii) Pengurusan penyelenggaraan perkakasan;

Pengurusan penyelenggaraan perkakasan adalah perkhidmatan pengurusan di bawah butiran (i), ruang (2), Kumpulan G, Peraturan-Peraturan Cukai Perkhidmatan 2018 berkuat kuasa 1 September 2018 sebelum perkhidmatan ini dipindahkan ke butiran (n), ruang (2), Kumpulan G berkuat kuasa 26 Februari 2024 (**Rujuk Panduan Penyelenggaraan atau Pembaikan**);

**Contoh 15**

*Syarikat TeraData Sdn Bhd melantik Syarikat DataTech untuk menyelenggara peralatan teknologi maklumat di pejabat TeraData Sdn Bhd seperti komputer peribadi, komputer riba, projektor, pencetak dan peralatan rangkaian (LAN). Perkhidmatan penyelenggaraan yang disediakan oleh TeraData adalah tertakluk kepada cukai perkhidmatan di bawah butiran (n), ruang (2), Kumpulan G, Peraturan-Peraturan Cukai Perkhidmatan 2018.*

(iv) Pembaikan peralatan teknologi maklumat atau perkakasan;

Pembaikan ke atas peralatan teknologi maklumat atau perkakasan adalah perkhidmatan bercukai di bawah butiran (n), ruang (2), Kumpulan G berkuat kuasa 26 Februari 2024 (**Rujuk Panduan Penyelenggaraan atau Pembaikan**);

(v) Caj ke atas storan/ penyimpanan barang atau lokasi bersama/ *co-location* bagi perkakasan atau *server*;

Caj ke atas storan atau lokasi bersama/ *co-location* bagi perkakasan atau *server* adalah perkhidmatan bercukai di bawah ruang (2), Kumpulan K berkuat kuasa 1 Julai 2025 (**Rujuk Panduan Sewaan atau Pajakan**);

### **Contoh 16**

*Syarikat ASF Sdn Bhd melantik Syarikat DIA untuk menyediakan ruang pusat data (data centre) bagi penyimpanan perkakasan dan server kepunyaan Syarikat ASF Sdn Bhd iaitu menyediakan perkhidmatan lokasi bersama (co-location). Perkhidmatan lokasi bersama (co-location) yang disediakan oleh ASF adalah perkhidmatan sewaan dan tertakluk kepada cukai perkhidmatan di bawah ruang (2), Kumpulan K, Peraturan-Peraturan Cukai Perkhidmatan 2018.*

(vi) Pemajakan atau penyewaan komputer, perkakasan dan server, Pemajakan atau penyewaan komputer, perkakasan dan server seperti komputer peribadi, komputer riba, projektor, pencetak dan peralatan rangkaian (LAN) adalah perkhidmatan bercukai di bawah ruang (2), Kumpulan K berkuat kuasa 1 Julai 2025 (**Rujuk Panduan Sewaan atau Pajakan**).

### **Contoh 17**

*Syarikat Intech Sdn Bhd menyewa peralatan teknologi maklumat seperti mesin pencetak dan mesin faks kepada Ash Corp Sdn Bhd. Perkhidmatan sewaan yang disediakan oleh Intech adalah perkhidmatan sewaan dan tertakluk kepada cukai perkhidmatan di bawah ruang (2), Kumpulan K, Peraturan-Peraturan Cukai Perkhidmatan 2018.*

### **Contoh 18**

*Syarikat Intech Sdn Bhd menyewa peralatan teknologi maklumat seperti mesin pencetak dan mesin faks kepada Jabatan Kastam Diraja Malaysia (JKDM). Perkhidmatan sewaan yang disediakan oleh Intech adalah perkhidmatan sewaan dan tertakluk kepada cukai perkhidmatan di bawah ruang (2), Kumpulan K, Peraturan-Peraturan Cukai Perkhidmatan 2018. Walau bagaimanapun bagi perkhidmatan sewaan atau pajakan, kerajaan persekutuan dan kerajaan negeri diberikan pengecualian daripada mengenakan dan pembayaran cukai perkhidmatan di oleh Menteri Kewangan di bawah Dasar Cukai Perkhidmatan Bil.2/2025. Maka, sewaan peralatan teknologi maklumat oleh Intech kepada JKDM adalah dikecualikan.*

17. Perkhidmatan teknologi maklumat yang **tidak tertakluk kepada cukai perkhidmatan** adalah termasuk:

- (i) Pemasangan komputer, perkakasan atau server;
- (ii) Perisian sistem pengendalian yang dimasukkan bersekali dalam perkakasan;

**Contoh 19**

*Semua telefon pintar disertakan dengan sistem pengendalian(perisian). Pelanggan menghantar telefon pintar mereka ke kedai membaiki telefon untuk dibaiki. Terdapat kerosakan pada telefon pintar tersebut di mana sistem perisian pada telefon perlu disetkan semula dan perisian baru perlu dimuat naik. Perkhidmatan yang disediakan oleh kedai membaiki telefon ini adalah perkhidmatan bercukai pembaikan di bawah butiran (n), ruang (2), Kumpulan G dan tertakluk kepada cukai perkhidmatan.*

18. Terdapat situasi di mana kontrak pembelian komputer dengan penyediaan perkakasan, perisian, penyelenggaraan dan latihan disediakan secara pakej. Layanan cukai perkhidmatan berkaitan dengan senario ini adalah seperti di bawah:

**Contoh 20**

*Syarikat AirTech menandatangani kontrak jangka panjang dengan pelanggan untuk pembelian 100 unit komputer peribadi bersekali dengan pemasangan, perisian dan latihan. Kontrak ini adalah-penjualan barangan dan tidak tertakluk kepada cukai perkhidmatan.*

**Contoh 21**

*Syarikat AirTechno menandatangani kontrak dengan pelanggan untuk menyediakan suatu sistem komputer meliputi penyediaan perkakasan (termasuk perisian) dan latihan. Kontrak ini disemak sebagai perkhidmatan teknologi maklumat dan tertakluk kepada cukai perkhidmatan kecuali perkakasan yang disediakan.*

**Contoh 22**

*Syarikat Tecno telah dilantik untuk menyediakan sistem bersepadu yang mengintegrasikan fungsi radar dan sistem peluru berpandu pada kapal*

*perang tentera laut. Dalam menyediakan sistem yang komprehensif, syarikat menyediakan perisian, perkakasan, rangkaian, penyelenggaraan dan latihan. Penyediaan sistem bersepadu adalah tertakluk kepada cukai perkhidmatan kecuali perkakasan.*

### **Contoh 23**

*Syarikat Abiva merupakan sebuah syarikat telekomunikasi yang mempunyai sistem teknologi maklumat sendiri. Bagi menyokong sistem tersebut, syarikat Abiva melantik penyedia perkhidmatan teknologi maklumat untuk menyediakan Sistem Sokongan Perniagaan (BSS). Antara perkhidmatan lain yang disediakan oleh penyedia perkhidmatan teknologi maklumat ialah pembekalan perkakasan, perisian dan perkhidmatan lain seperti pemasangan, naik taraf, integrasi dan lain-lain. BSS ialah perkhidmatan bercukai yang tertakluk kepada cukai perkhidmatan tidak termasuk perkakasan.*

### **Contoh 24**

*Merujuk kepada contoh 20, sebarang perkhidmatan penyelenggaraan adalah tertakluk kepada cukai perkhidmatan di bawah perkhidmatan pengurusan penyelenggaraan. (Rujuk Panduan Penyelenggaraan)*

## **PENGECUALIAN DARI PEMBAYARAN CUKAI PERKHIDMATAN (PENGECUALIAN B2B)**

19. Berkuat kuasa 1 Januari 2019, penyedia perkhidmatan teknologi maklumat (ITS) yang dinyatakan dalam ruang (1) Kumpulan G, dalam Jadual Pertama, Peraturan-Peraturan Cukai Perkhidmatan 2018 dikecualikan daripada pembayaran cukai perkhidmatan ke atas perkhidmatan teknologi maklumat yang diterima olehnya. Jika memenuhi syarat-syarat yang ditetapkan di bawah butiran 1, Perintah Cukai Perkhidmatan (Orang Yang Dikecualikan daripada Pembayaran Cukai) 2018 seperti di bawah:

- (i) Perkhidmatan yang dikecualikan ialah perkhidmatan di bawah butiran yang sama iaitu perkhidmatan teknologi maklumat,
- (ii) Penyedia perkhidmatan teknologi maklumat yang merupakan penerima perkhidmatan teknologi maklumat tersebut mestilah orang berdaftar;

- (iii) Perkhidmatan teknologi maklumat disediakan oleh penyedia perkhidmatan teknologi maklumat yang merupakan orang berdaftar.
- (iv) Perkhidmatan bercukai yang dikecualikan bukan untuk kegunaan sendiri oleh orang kena cukai tersebut.

**Contoh 25**

*SecureTech Sdn Bhd adalah orang berdaftar yang menyediakan perkhidmatan teknologi maklumat. SecureTech Sdn Bhd dilantik oleh AceComm Berhad untuk membangunkan perisian baharu untuk syarikat itu. SecureTech Sdn Bhd kemudiannya melantik HiCom Sdn Bhd untuk membangunkan perisian tersebut. SecureTech akan menyesuaikan perisian berdasarkan keperluan AceComm Berhad. Berdasarkan susunan itu, HiCom Sdn Bhd akan mengenakan bayaran kepada SecureTech Sdn Bhd untuk perkhidmatan yang diberikan.*

*Andaikan HiCom Sdn Bhd adalah orang berdaftar di bawah kategori penyedia perkhidmatan teknologi maklumat. Pada prinsipnya, perkhidmatan teknologi maklumat yang disediakan oleh HiCom Sdn Bhd adalah perkhidmatan bercukai dan tertakluk kepada cukai perkhidmatan. Namun, memandangkan HiCom Sdn Bhd menyediakan perkhidmatan teknologi maklumat kepada SecureTech Sdn Bhd yang juga merupakan orang berdaftar di bawah kategori perkhidmatan teknologi maklumat dan memenuhi syarat-syarat pengecualian B2B, maka HiCom Sdn Bhd tidak perlu mengenakan cukai perkhidmatan untuk perkhidmatan teknologi maklumat. SecureTech Sdn Bhd layak mendapat pengecualian daripada pembayaran cukai perkhidmatan.*

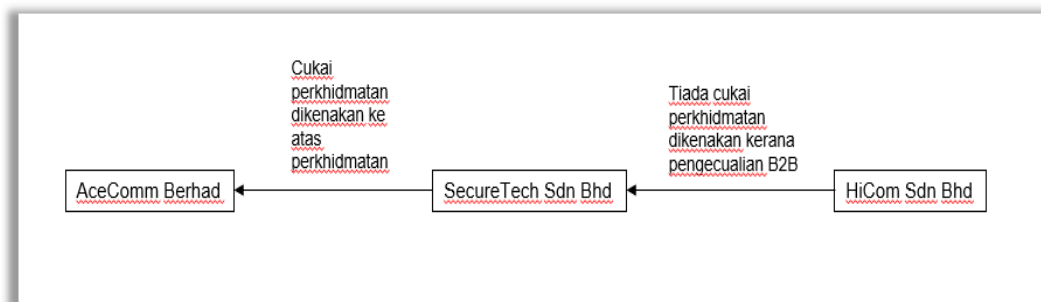

**Contoh 26**

Merujuk kepada contoh 22, SecureTech Sdn Bhd melantik TechDotCom untuk membangunkan perisian untuk kegunaan syarikat itu sendiri. SecureTech Sdn Bhd kini menjadi pengguna akhir. TechDotCom perlu mengenakan cukai perkhidmatan ke atas perkhidmatan teknologi maklumat yang diberikan kepada SecureTech Sdn Bhd. SecureTech Sdn Bhd tidak layak mendapat pengecualian daripada pembayaran cukai perkhidmatan kerana perkhidmatan diterima untuk kegunaan sendiri.

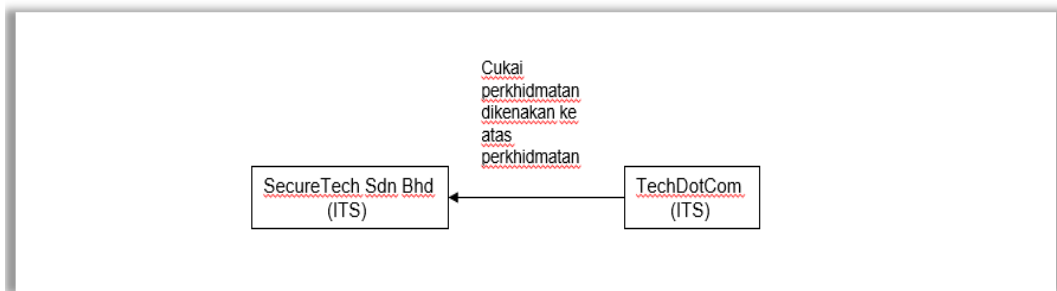

**Contoh 27**

MegaTech Solutions Sdn Bhd menjalankan perniagaan perkhidmatan teknologi maklumat. Syarikat itu melantik CodeTech untuk membangunkan perisian untuk syarikat. CodeTech memutuskan untuk menggunakan penyedia perkhidmatan teknologi maklumat lain, Techno Sdn Bhd untuk menghasilkan perisian berdasarkan kesesuaian syarikat. Techno Sdn Bhd kemudiannya melantik penyedia perkhidmatan teknologi maklumat lain iaitu Cyber.Co Sdn Bhd untuk menyediakan rangkaian.

Andaikan semua syarikat adalah orang berdaftar di bawah perkhidmatan teknologi maklumat. Oleh itu kedua-dua syarikat iaitu CodeTech dan Techno Sdn Bhd layak mendapat pengecualian daripada pembayaran cukai perkhidmatan.

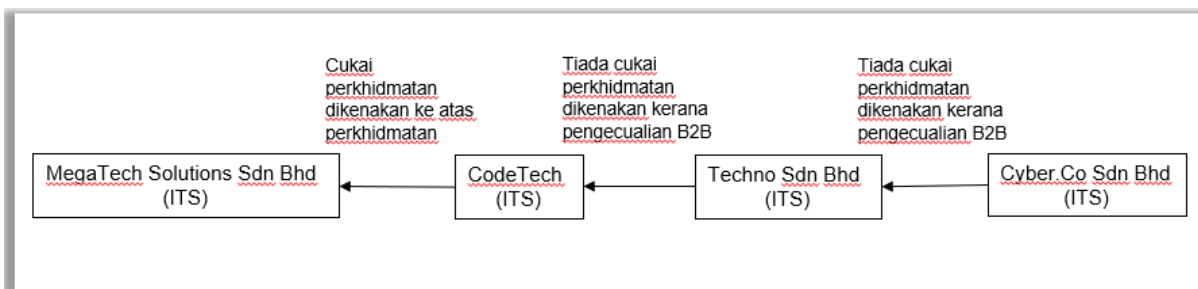

### Contoh 28

*InnoTech Sdn Bhd ialah orang berdaftar yang menyediakan perkhidmatan teknologi maklumat. InnoTech Sdn Bhd telah dilantik oleh TechNova Berhad untuk membangunkan perisian baharu untuk syarikat. InnoTech Sdn Bhd kemudiannya melantik DataLink Ltd. di London untuk membangunkan perisian tersebut. Beat.Net Sdn Bhd akan menyesuaikan perisian berdasarkan keperluan TechNova Berhad.*

*Secara prinsipnya, DataLink Ltd. menyediakan perkhidmatan teknologi maklumat kepada InnoTech Sdn Bhd. Selepas itu, perkhidmatan teknologi maklumat yang diterima oleh InnoTech Sdn Bhd daripada DataLink Ltd. akan diberikan kepada TechNova Berhad. Di bawah senario ini, perkhidmatan bercukai yang diterima oleh InnoTech Sdn Bhd dari penyedia perkhidmatan teknologi maklumat di luar negara diberi pengecualian cukai perkhidmatan di bawah perkhidmatan bercukai diimport mulai 1 Januari 2020 sekiranya memenuhi syarat-syarat ditetapkan di bawah Dasar Cukai Perkhidmatan Bil. 2/2020.*

*Walau bagaimanapun, InnoTech Sdn Bhd hendaklah mengenakan cukai perkhidmatan ke atas TechNova Bhd bagi perkhidmatan teknologi maklumat.*

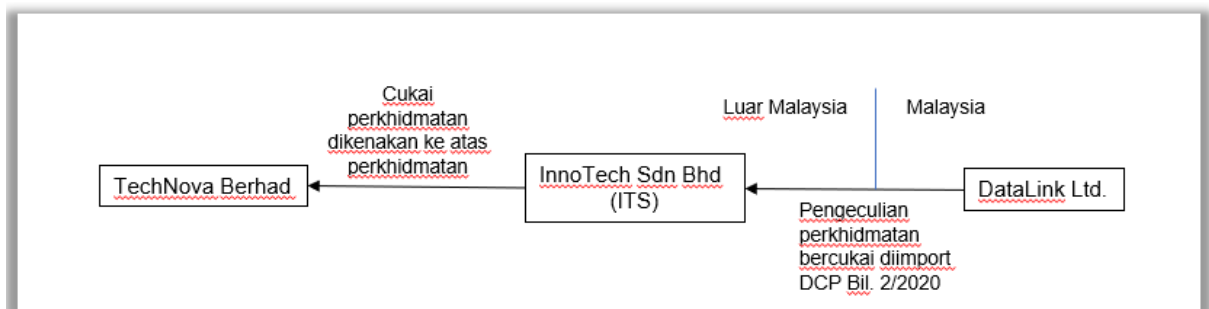

### Tanggungjawab penyedia perkhidmatan teknologi maklumat di bawah pengecualian B2B

20. Mana-mana orang berdaftar di bawah penyedia perkhidmatan teknologi maklumat, dan telah memberikan perkhidmatan teknologi maklumat kepada mana-mana orang berdaftar yang layak untuk pengecualian itu dikehendaki:

- a. Mengeluarkan invoice dengan butiran tambahan berikut;
  - i. nama dan alamat pelanggan;
  - ii. nombor pendaftaran cukai perkhidmatan pelanggan;
  - iii. jumlah cukai perkhidmatan pelanggan yang dikecualikan.
  
- b. Mengisytiharkan jumlah nilai perkhidmatan bercukai yang dikecualikan  
Pengisytiharan nilai perkhidmatan yang dikecualikan daripada cukai (pengecualian B2B) hendaklah dibuat dalam ruangan 18 (c) (1) borang SST-02.

## **LAYANAN CUKAI KE ATAS PERKHIDMATAN BERCUKAI DIIMPORT**

21. Mulai 1 Januari 2019, cukai perkhidmatan hendaklah dikenakan dan dilevikan ke atas mana-mana perkhidmatan bercukai diimport (PBD). Mana-mana orang yang memperoleh perkhidmatan bercukai daripada orang di luar Malaysia dalam menjalankan perniagaannya di Malaysia adalah tertakluk kepada cukai perkhidmatan.

22. Perkhidmatan bercukai adalah perkhidmatan yang ditetapkan dalam Jadual Pertama, Peraturan-Peraturan Cukai Perkhidmatan 2018. Oleh itu, mana-mana orang yang memperoleh perkhidmatan teknologi maklumat daripada orang di luar Malaysia hendaklah mengakaun dan membayar cukai perkhidmatan.

### **Contoh 29**

*Cyber.Com, sebuah syarikat perkhidmatan teknologi maklumat di Rusia memberikan perkhidmatan teknologi maklumat kepada SoftTech Sdn Bhd. SoftTech Sdn Bhd hendaklah mengakaunkan perkhidmatan bercukai diimport kepada Jabatan Kastam Diraja Malaysia (JKDM).*

23. Dalam kes perkhidmatan bercukai yang diimport, cukai perkhidmatan genap masa pada masa pembayaran dibuat atau invoice diterima untuk perkhidmatan itu, mana-mana yang lebih awal.

### **Contoh 30**

*Cyber.Com, sebuah syarikat perkhidmatan teknologi maklumat di Rusia menyediakan perkhidmatan teknologi maklumat kepada SoftTech Sdn Bhd*

*pada bulan Februari 2019. SoftTech Sdn Bhd menerima invois daripada Cyber.Com pada bulan Mac 2019 dan membayar invois tersebut pada bulan Jun 2019. Softtech Sdn Bhd hendaklah mengakaunkan perkhidmatan bercukai diimport kepada JKDM bagi tempoh bercukai Mac 2019 kerana invois telah diterima pada bulan Mac 2019.*

24. Nilai perkhidmatan bercukai diimport yang diperoleh oleh orang di Malaysia yang tidak berkaitan dengan orang yang berada di luar Malaysia adalah nilai sebenar perkhidmatan bercukai diimport.

### **Contoh 31**

*InfoTech Technologies Sdn Bhd memperoleh perkhidmatan teknologi maklumat daripada syarikat luar negara. Nilai invois ialah RM10,000 termasuk cukai pegangan sebanyak 10%. Perkhidmatan bercukai diimport hendaklah dikenakan ke atas nilai invois iaitu RM10,000.*

25. Berkuat kuasa 1 Januari 2020, penyedia perkhidmatan teknologi maklumat diberikan pengecualian daripada pembayaran cukai perkhidmatan ke atas perkhidmatan teknologi maklumat yang diperoleh daripada mana-mana orang yang berada di luar Malaysia. Pengecualian ini layak digunakan jika memenuhi syarat-syarat yang ditetapkan di bawah butiran 4, Perintah Cukai Perkhidmatan (Orang Yang Dikecualikan daripada Pembayaran Cukai) 2018 seperti di bawah:

- i. Penyedia perkhidmatan teknologi maklumat yang merupakan penerima perkhidmatan teknologi maklumat tersebut mestilah orang berdaftar;
- ii. Perkhidmatan teknologi maklumat yang dikecualikan adalah sama dengan perkhidmatan teknologi maklumat yang diedarkan atau dijual oleh penyedia perkhidmatan teknologi maklumat;
- iii. Perkhidmatan teknologi maklumat yang dikecualikan bukan untuk kegunaan sendiri oleh penyedia-perkhidmatan teknologi maklumat.

### **Contoh 32**

*Techno Sdn. Bhd. ialah pengedar dalam talian dan “reseller” perisian yang diperoleh daripada Cyber.Co Pte Ltd. Cyber.Co Pte Ltd adalah syarikat berpangkalan di Singapura dan tidak berdaftar di bawah Akta Cukai Perkhidmatan 2018 sebagai Orang Berdaftar Asing (FRP). Memandangkan perisian yang diperoleh oleh Techno Sdn. Bhd adalah untuk pelanggannya,*

*maka Techno Sdn. Bhd berhak mendapat pengecualian di bawah butiran 4, Perintah Cukai Perkhidmatan (Orang Yang Dikecualikan daripada Pembayaran Cukai) 2018 jika memenuhi syarat-syarat ditetapkan.*

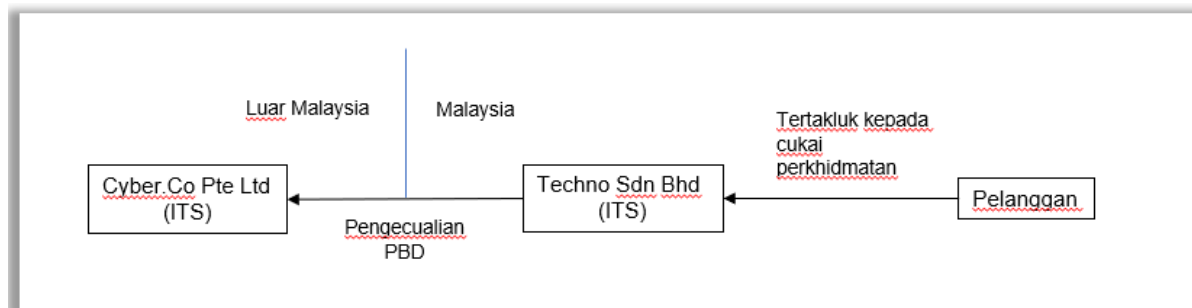

### Pelepasan Kumpulan bagi Perkhidmatan Bercukai Diimport

26. Bagi tujuan pelepasan kumpulan, Perenggan 3A, Jadual Pertama, Peraturan-Peraturan Cukai Perkhidmatan 2018 hendaklah terpakai kepada mana-mana perkhidmatan bercukai diimport yang diperoleh oleh syarikat di Malaysia daripada mana-mana syarikat dalam kumpulan syarikat yang sama di luar Malaysia. Syarikat dianggap di dalam kumpulan yang sama jika memenuhi perenggan 4 hingga 7 Jadual Pertama, Peraturan-peraturan Cukai Perkhidmatan 2018.

### PENDAFTARAN DAN TANGGUNGJAWAB ORANG BERDAFTAR

27. Penyedia perkhidmatan teknologi maklumat yang jumlah nilai perkhidmatan bercukai melebihi jumlah nilai perkhidmatan bercukai yang ditetapkan untuk tempoh 12 bulan melebihi ambang yang ditetapkan bagi perkhidmatan bercukai adalah bertanggungjawab berdaftar di bawah ACP 2018. Untuk panduan dan butiran lanjut mengenai pendaftaran termasuk pendaftaran automatik, sila rujuk kepada **Panduan Pendaftaran Cukai Perkhidmatan**.

28. Orang berdaftar adalah bertanggungjawab untuk:

- (i) Mengenakan cukai perkhidmatan ke atas perkhidmatan bercukai;
- (ii) Mengeluarkan invoice dan resit kepada pelanggan berkenaan dengan apa-apa transaksi yang berkaitan dengan penyediaan perkhidmatan bercukai;
- (iii) Mengemukakan penyata cukai perkhidmatan SST-02 secara elektronik dan membayar cukai perkhidmatan sebelum tarikh tamat tempoh;
- (iv) Menyimpan rekod yang sewajarnya berhubung dengan transaksi cukai perkhidmatan.

29. Untuk maklumat lanjut mengenai pendaftaran dan tanggungjawab orang berdaftar, sila rujuk **Panduan Umum Cukai Perkhidmatan**.

## SOALAN – SOALAN LAZIM

**S 1. : Syarikat saya menyediakan perkhidmatan teknologi maklumat.  
Adakah syarikat saya bertanggungjawab berdaftar cukai perkhidmatan?**

**J :** Penyedia perkhidmatan teknologi maklumat yang mencapai jumlah perkhidmatan bercukai melebihi RM500,000 hendaklah memohon pendaftaran secara dalam talian dengan mengemukakan borang SST-01 dalam sistem MySST. Jumlah nilai perkhidmatan bercukai adalah gabungan kesemua perkhidmatan bercukai di bawah Kumpulan G, Jadual Pertama, Peraturan-Peraturan Cukai Perkhidmatan 2018.

Mana-mana orang yang tidak bertanggungjawab berdaftar di bawah seksyen 12, ACP 2018 boleh memohon pendaftaran sukarela kepada Ketua Pengarah untuk didaftarkan sebagai orang berdaftar berdasarkan peruntukan seksyen 14, ACP 2018.

**S 2. : Bagaimanakah cara menghantar penyata dan membuat bayaran cukai?**

**J :** Orang berdaftar perlu mengemukakan penyata cukai perkhidmatan SST-02 dan membuat bayaran melalui elektronik (MySST) atau pos ke Pusat Pemprosesan Kastam di Kelana Jaya. Kaedah pembayaran sama ada cek atau draf bank. Untuk mendapatkan maklumat lanjut, sila rujuk **Panduan Umum Cukai Perkhidmatan**.

**S 3. : Adakah orang berdaftar perlu mengeluarkan invois?**

**J :** Ya. Orang berdaftar perlu mengeluarkan invois ke atas semua transaksi yang dibuat. Orang berdaftar boleh mengemukakan permohonan dan tertakluk kepada kelulusan Ketua Pengarah untuk menggunakan lain-lain dokumen bagi tujuan menggantikan invois. Sila rujuk **Panduan Umum Cukai Perkhidmatan** bagi keterangan lanjut.

**S 4. : Adakah perkhidmatan penyediaan laman web tertakluk kepada cukai perkhidmatan?**

**J :** Ya. Perkhidmatan penyediaan laman web adalah tertakluk kepada cukai perkhidmatan di bawah perkhidmatan teknologi maklumat.

**S 5. : Adakah perkhidmatan penyelenggaraan pelayan (server) tertakluk kepada cukai perkhidmatan?**

J : Ya. Perkhidmatan penyelenggaraan pelayan (server) adalah tertakluk kepada cukai perkhidmatan di bawah perkhidmatan pengurusan penyelenggaraan.

**S 6. : NetTech Sdn Bhd terlibat dalam kontrak penyelenggaraan mesin MRI dengan hospital. Apakah layanan cukai ke atas perkhidmatan penyelenggaraan?**

J : Penyelenggaraan mesin MRI adalah perkhidmatan bercukai di bawah perkhidmatan pengurusan penyelenggaraan.

**S 7. : Merujuk kepada soalan no.6, SecureSafe Sdn Bhd telah dilantik untuk menyediakan perkhidmatan penyelenggaraan pada perisian mesin MRI. Apakah layanan cukai ke atas penyelenggaraan perisian?**

J : Penyelenggaraan perisian adalah perkhidmatan bercukai di bawah perkhidmatan teknologi maklumat dan tertakluk kepada cukai perkhidmatan.

**S 8. : Sebuah syarikat perkhidmatan teknologi maklumat dengan tempat perniagaan utama (TPU) di Pahang yang berdaftar di bawah cukai perkhidmatan dan mempunyai cawangan di Labuan (KD). Syarikat turut menyediakan perkhidmatan teknologi maklumat melalui cawangannya di Labuan kepada pelanggan di Labuan. Adakah perkhidmatan teknologi maklumat yang disediakan tertakluk kepada cukai perkhidmatan?**

J : Ya. Perkhidmatan teknologi maklumat yang dibekalkan oleh cawangan di Labuan kepada pelanggan yang berada di Labuan adalah tertakluk kepada cukai perkhidmatan kerana TPU bagi penyedia perkhidmatan terletak di kawasan utama kastam.

**S 9. : Sebuah syarikat perkhidmatan teknologi maklumat dengan tempat perniagaan utama (TPU) di Johor Bahru telah berdaftar cukai**

**perkhidmatan. Syarikat turut menyediakan perkhidmatan teknologi maklumat kepada pelanggannya di dalam Langkawi. Adakah perkhidmatan teknologi maklumat yang disediakan tertakluk kepada cukai perkhidmatan?**

J : Ya. Penyediaan perkhidmatan teknologi maklumat oleh penyedia perkhidmatan dengan tempat utama perniagaannya di Malaysia kepada penerima perkhidmatan di Langkawi (KD) adalah tertakluk kepada cukai perkhidmatan.

**S 10. : Syarikat CloudSys Sdn Bhd menyediakan lesen perisian kepada Syarikat NetCore Sdn Bhd, dengan lesen perisian itu dimiliki oleh pembekal luar negara. Syarikat NetCore Sdn Bhd membayar pembaharuan fi lesen setiap tahun kepada Syarikat CloudSys. Adakah pembaharuan lesen tertakluk kepada cukai perkhidmatan?**

J : Pembaharuan fi lesen adalah perkhidmatan bercukai di bawah perkhidmatan teknologi maklumat dan tertakluk kepada cukai perkhidmatan.

**S 11. : Apakah layanan cukai perkhidmatan untuk orang berdaftar (*reseller*) yang memperoleh perkhidmatan teknologi maklumat daripada penyedia perkhidmatan asing (FSP) dan kemudian menjual semula kepada perniagaan yang merupakan orang berdaftar (RP) di bawah perkhidmatan teknologi maklumat?**

J : Transaksi antara orang berdaftar (*reseller*) dan FSP adalah perkhidmatan bercukai yang diimport, namun, orang berdaftar diberikan pengecualian di bawah Perkara 4, Perintah Cukai Perkhidmatan (Orang Yang Dikecualikan daripada Pembayaran Cukai) 2018 jika memenuhi syarat-syarat ditetapkan. Transaksi antara *reseller* dan RP adalah tertakluk kepada cukai perkhidmatan di bawah perkhidmatan teknologi maklumat. Walau bagaimanapun, RP boleh menikmati pengecualian B2B seperti yang diperuntukkan di bawah Butiran 1, Perintah Cukai Perkhidmatan (Orang Yang Dikecualikan daripada Pembayaran Cukai) 2018 jika memenuhi syarat-syarat yang ditetapkan.

Namun begitu, jika penjual semula menyediakan perkhidmatan kepada pelanggan iaitu bukan orang berdaftar, pelanggan *reseller* bukan orang berdaftar atau orang berdaftar selain daripada perkhidmatan teknologi maklumat, *reseller* hendaklah mengenakan cukai perkhidmatan kepada RP.

## **PERTANYAAN**

Sebarang pertanyaan berkaitan panduan ini sila berhubung dengan :

Bahagian Cukai Dalam Negeri (SST)  
Cawangan Dasar Cukai Perkhidmatan  
Jabatan Kastam Diraja Malaysia  
Aras 6, Block A, Suasana PjH,  
Jalan Tun Abdul Razak, Presint 2,  
62100 Putrajaya

## **BANTUAN DAN MAKLUMAT LANJUT MENGENAI SST**

Informasi selanjutnya boleh didapati di :

- (i) Laman Web SST : <https://mysst.customs.gov.my>
  
- (ii) Pusat Panggilan Kastam
  - Hotline : 1-300-888-500
  - Telefon : 03-8882 2100/ 2300/ 2500
  - Email : [ccc@customs.gov.my](mailto:ccc@customs.gov.my)